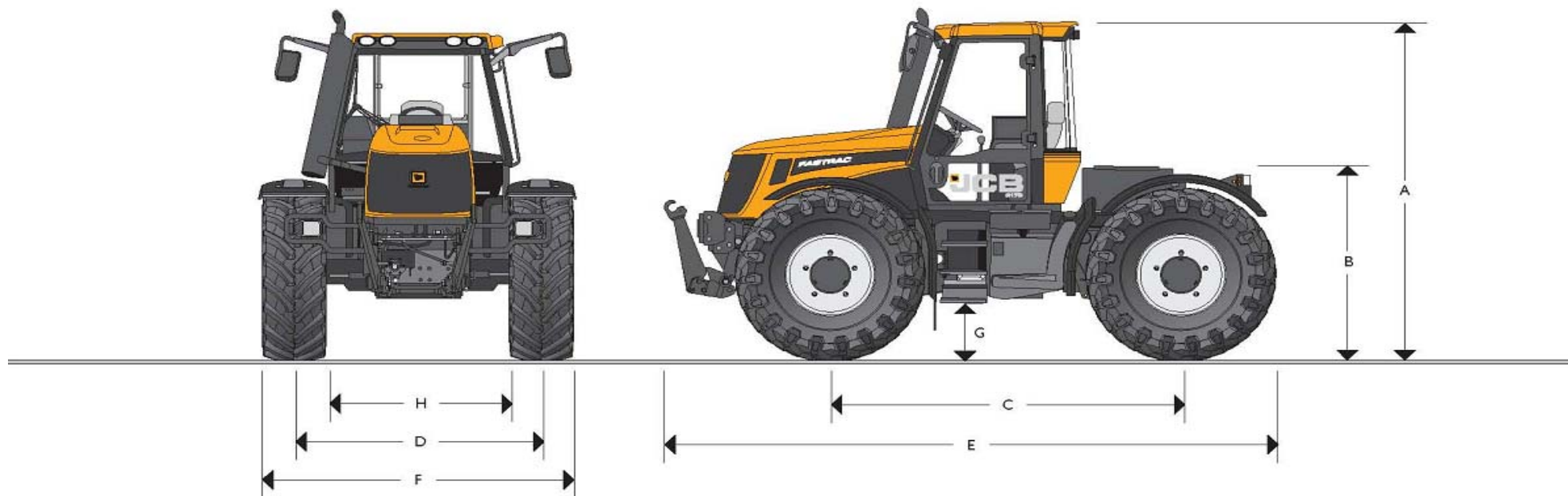

**ABS  
BRAKING**

KOMPLETNÍ ODPRUŽENÍ A KOTOUČOVÉ BRZDY S ABS NA VŠECH 4 KOLECH. JCB SMOOTHSHIFT - PŘEVODOVKA.

**TECHNICKÉ ÚDAJE**

| Pneumatiky                  | 540/65 R30 | Pneumatiky                      | 540/65 R30 |
|-----------------------------|------------|---------------------------------|------------|
| A Výška po špičce kabiny    | 2.880 mm   | E Délka po přední zvedací závěs | 5.210 mm   |
| B Výška po nástavbu na rámu | 1.510 mm   | F Celková šířka                 | 2.350 mm   |
| C Rozvor kol                | 2.880 mm   | G Světlná výška                 | 410 mm     |
| D Rozchod kol               | 1.830 mm   | H Šířka mezi koly               | 1.270 mm   |

**MOTOR**

| Typ stroje                     | 2155                  | 2170                  |
|--------------------------------|-----------------------|-----------------------|
| Výrobce                        | Cummins               | Cummins               |
| Model                          | QSB6.7                | QSB6.7                |
| Jmenovité otáčky               | 2.200 ot/min          | 2.200 ot/min          |
| Výkon                          | 119 kW (160 koní)     | 127 kW (170 koní)     |
| Max. točiv. m. při 1500 ot/min | 641 Nm                | 675 Nm                |
| Způsob plnění                  | TURBO s chlaz. vzd.   | TURBO s chlaz. vzd.   |
| Vstřikování                    | Common Rail           | Common Rail           |
| Počet válců                    | 6                     | 6                     |
| Objem válců                    | 6.702 cm <sup>3</sup> | 6.702 cm <sup>3</sup> |
| Průměr pístu                   | 107 mm                | 107 mm                |
| Zdvih pístu                    | 124 mm                | 124 mm                |
| Chlazení                       | vodní                 | vodní                 |
| Čištění vzduchu                | dvojitý suchý         | dvojitý suchý         |

**PŘEVODOVKA**

**Smoothshift** - lamelová převodovka v olejové lázni řízena a kontrolována pomocí elektroniky s velmi snadnou obsluhou. Pomocí **Selectronic** páčky a tlačítek je možné si navolit chod i pod 3 km/h s automatickým převodem.

**ODPRUŽENÍ**

- Přední náprava:** vinuté pružiny s tlumiči.  
**Zadní náprava:** hydropneumatické s automatickým vyrovnáváním.

**ELEKTROINSTALACE**

|                 |            |
|-----------------|------------|
| Systém          | 12 V       |
| Světlomety      | 160 A      |
| Výkon baterie   | 1 x 105 Ah |
| Výkon baterie * | 2 x 105 Ah |

Elektrická instalace dle normy IP67

**OBJEM NÁDRŽÍ**

|                         |       |
|-------------------------|-------|
| Objem palivové nádrže   | 330 l |
| Objem nádrže hydrauliky | 120 l |

**ZVEDACÍ ZÁVĚS (TBZ)**

- Zvedací závěs TBZ:** elektronické regulování tahu, polohy a sklonění, nastavení polohy pro zdvih, vnější ovládání zdvihu a sklánění.
- Zadní TBZ:** nosnost 6.000 kg, kategorie III, rychlospojka, spodní i horní ojnice s nosnými háky.
- Přední TBZ:** nosnost 3.500 kg, kategorie II, rychlospojka, spodní i horní ojnice s nosnými háky.

### VNĚJŠÍ HYDRAULICKÉ OKRUHY

- Výkon čerpadla:** 99 l/min
- Řízené ventily:**
- Typ A - čtyřsekční dvojitý ventil s průtokovou regulací, plovoucí polohou a absolutní těsností.
  - Typ B - čtyřsekční dvojitý ventil s plov. polohou a absol. těsností.
  - Typ C - čtyřsekční dvojitý ventil s průtokovou a časovou regulací, plovoucí polohou, přepínáním a absolutní těsností.

| Výbava vnějších hydr. okruhů |       |                        | Standard |      | Plus |      |
|------------------------------|-------|------------------------|----------|------|------|------|
|                              |       |                        | 3200     | 3230 | 3200 | 3230 |
| 1.                           | Typ A | 3 řízené               | ●        | ●    | -    | -    |
|                              | Typ A |                        |          |      |      |      |
|                              | Typ B |                        |          |      |      |      |
| 2.                           | Typ A | 4 řízené<br>(3 dozadu) | ○        | ○    | -    | -    |
|                              | Typ A |                        |          |      |      |      |
|                              | Typ B |                        |          |      |      |      |
|                              | Typ B |                        |          |      |      |      |
| 3.                           | Typ C | 3 řízené               | -        | -    | ●    | ●    |
|                              | Typ C |                        |          |      |      |      |
|                              | Typ C |                        |          |      |      |      |
| 4.                           | Typ C | 4 řízené<br>(4 dozadu) | -        | -    | ○    | ○    |
|                              | Typ C |                        |          |      |      |      |
|                              | Typ C |                        |          |      |      |      |
|                              | Typ C |                        |          |      |      |      |

● = standard    ○ = standard    - = nedodává se

### VÝVODOVÁ HŘÍDEL (PTO)

- Provedení:** nezávisle dopředu a dozadu s volným doběhem a brzdou.
- Pohon:** elektrohydraulický s lamelovou spojkou v olejové lázni pro přední i zadní PTO.
- Rychlost:** 540 ot/min při 1.894 ot/min motoru.  
1.000 ot/min při 2.088 ot/min motoru.
- Výkon:** **2155** - 137 koní (102 kW)    **2170** - 147 koní (110 kW)
- Změna rychlosti:** manuálně řadící pákou v kabině.  
přední i zadní hřídel společně může být uvedena do provozu pouze při stejných otáčkách.
- Vývod PTO:** 6 nebo 21 drážek, 1 1/8" průměr.

### NÁPRAVY

- Obě nápravy:** JCB High-speed zesílená náprava s robustním pláštěm.  
5 kolových matic.

#### Přední náprava:

Elektrohydraulické zapojení pohonu lamelovou spojkou chlazenou olejem (napojení je provedeno listovou pružinou stejně jako u sepnutí automatické ruční brzdy).

Hydraulická uzávěrka diferenciálu No-Spin.

#### Zadní náprava:

Spínač hydr. uzávěrky diferenciálu, elektrohydraulické odpojení a připojení lamelovou spojkou chlazenou olejem.

### ŘÍZENÍ

- Typ:** hydrostatické, se dvěma řídicíma tyčema.  
Ve volitelné nabídce je i řízení všech čtyř kol - Quadtronic 4WS

| Pneumatiky | Rozchod  | 2WS    | 4WS    |
|------------|----------|--------|--------|
| 480/70R30  | 1.830 mm | 14,0 m | 9,9 m  |
| 540/65R30  | 1.930 mm | 14,1 m | 11,5 m |
| 540/65R30  | 2.015 mm | 14,1 m | 11,7 m |

### BRZDY

- Typ:** vnější kotoučové se samostatným pohonem s možností ABS.
- Ovládání:** hydropneumatiky dle směrnice EEC specifikace pro nákl. voz.
- Ruční brzda:** nezávislá kotoučová na výstupní hřídeli převodovky.
- Spinání:** spinání přítlačnou pružinou, odpojení stlačeným vzduchem.
- Brzdy přívěsu:** dvouokruhové vzduchotlakové.  
jednoduché hydraulické pro rychlost do 25 km/h (volitelné).  
pneumatické automatické ovládané ruční brzdou traktoru.  
připojka 12 V pro ABS (sériové).

**PŘEVODOVKA**

JCB SMOOTHSHIFT - 54 rychlostíh stupňů vpřed a 18 vzad. Plně synchronizovaná převodovka s manuální šestistupňová řadičí pákou (H). Volba jízdniho režimu se provádí páčkou (elektropneumaticky) vlevo pod volantem: L - pomalý, M - střední a S - rychlý režim vpřed i vzad s automatickým řazením JCB. Třírychlostní spojkový řadič JCB Autoshift s manuálním a automatickým režimem a s 5 předvolitelnými programy pro provoz na: silnici, poli, PTO 540, PTO 1.000 a individuální. Rychlost vpřed při určitých otáčkách motoru a jmenovitém výkonu:

|                 |   | 2155 / 2170 |       |       |
|-----------------|---|-------------|-------|-------|
|                 |   | šnek        | želva | zajíc |
|                 |   | km/h        | km/h  | km/h  |
| <b>Vysoká</b>   | 6 | 41,3        | 49,5  | 59,5  |
|                 | 5 | 31,8        | 38,1  | 45,8  |
|                 | 4 | 22,2        | 26,5  | 31,8  |
|                 | 3 | 14,7        | 17,7  | 21,2  |
|                 | 2 | 9,4         | 11,3  | 13,6  |
|                 | 1 | 5,5         | 6,6   | 7,9   |
| <b>Střední</b>  | 6 | 23,7        | 28,4  | 34,1  |
|                 | 5 | 18,2        | 21,9  | 26,3  |
|                 | 4 | 12,7        | 25,2  | 18,3  |
|                 | 3 | 8,5         | 10,1  | 12,2  |
|                 | 2 | 5,4         | 6,5   | 7,8   |
| <b>Pomalá</b>   | 1 | 3,1         | 3,8   | 4,5   |
|                 | 6 | 8,3         | 9,9   | 11,9  |
|                 | 5 | 6,4         | 7,6   | 9,2   |
|                 | 4 | 4,4         | 5,3   | 6,4   |
|                 | 3 | 3,0         | 3,5   | 4,3   |
|                 | 2 | 1,9         | 2,3   | 2,7   |
| <b>Zpáteční</b> | 1 | 1,1         | 1,3   | 1,6   |
|                 | 1 | 1,9         | 2,3   | 2,7   |
|                 | 2 | 3,3         | 3,9   | 4,7   |
|                 | 3 | 5,1         | 6,1   | 7,3   |
|                 | 4 | 7,6         | 9,2   | 11,0  |
|                 | 5 | 11,0        | 13,2  | 15,8  |
|                 | 6 | 14,3        | 17,1  | 20,6  |

S pneu 540/65 R30 při jmenovitém výkonu (2.200 ot/min).

**HMOTNOST**

Stroj 2155 s plnou palivovou a hydraulickou nádrží bez řidiče.

|                      | Přední nápr. | Zadní nápr. | Dohromady |
|----------------------|--------------|-------------|-----------|
|                      | kg           | kg          | kg        |
| Stroj v zákl. výbavě | 3.765        | 3.080       | 6.845     |
| + přední závěs/PTO   | 3.894        | 3.186       | 7.080     |

**RÁM PRO NÁSTAVBU**

**Max. rozměry:** 1,25 x 2,25 m.

**Kapacita:** do 2.500 kg - 40 mm válec odpružení (sériový).  
do 3.250 kg - 45 mm válec odpružení (volitelný).

**Postřikovač:** JCB Landpower je schválen do 2.000 litrů a ramena do 24 m.

**Připomínka:** dle domluvy s JCB Landpower je možné namontovat různé nástavby a nástavbová zařízení.

## KOLA A PNEUMATIKY

4 velikosti svařovaných disků.

| Pneumatiky | Rozchod          |
|------------|------------------|
| 480/70 R30 | 1.830 / 1.930 mm |
| 540/65 R30 | 1.830 / 1.930 mm |
| 480/70 R30 | 2.015 mm         |
| 540/65 R30 | 2.015 mm         |
| 600/65 R28 | 1.930 mm         |

## KABINA

Vysoce vybavená, odhlučněná kabina s dvěma po obou stranách stroje.

### Standardní výbava kabiny:

- Klimatizace
- Vzduchem odpružené sedadlo
- Protiprachový filtr a topení
- Tónovaná skla
- Přední a zadní stěrače s ostřikovačem
- Plné osvětlení obsahující hlavní indikátory, varovné kontrolky, 6 předních a 4 zadní pracovní světla
- Zásuvka 12 V
- Sedadlo spolujezdce
- Bezpečnostní pásy
- Osvětlení boční konzole
- Digitální hodiny
- Odkládací přihrádka
- Příprava pro radiopřehrávač
- Sluneční clona
- Přístup pro kabel skrze vykrojení zadního okna
- Vypínání zadního PTO montované na zadních blatnících

## PLUS VÝBAVA

PLUS výbava obsahuje elektronické ovládání ventilů vnější hydrauliky, pneumaticky odpružené vyhřívané sedadlo Deluxe řidiče, radar s kontrolou prokluzu, maják a silniční zpětná zrcátka.

## VOLITELNÁ VÝBAVA

- Přední zvedací závěs TBZ (kategorie II)
- Přední vývodová hřídel PTO - 6drážkový
- Přední vývodová hřídel PTO - obousměrná
- Čtyři přídavné rozvodné ventily
- Dělič hydraulického průtoku
- Přední závaží
- Zesílené válce odpružení přední nápravy
- Pneumaticky odpružené vyhřívané sedadlo řidiče Deluxe
- Hydr. uzávěrka diferenciálu Max-Trac přední nápravy
- Přední hydraulický okruh (T sekce 3 a 4)
- Přední zpětný volný olejový okruh
- 20drážkový zadní PTO vývod (1 $\frac{3}{4}$ "
- 6drážkový zadní PTO vývod (1 $\frac{3}{4}$ "
- Radar s kontrolou prokluzu
- Obě říditelné nápravy 4WS
- Zadní závaží
- ABS - brzdový systém

## CELOSVĚTOVÁ ZÁRUKA KVALITY

Od malé dílny ke špičkové společnosti je dlouhá a těžká cesta.  
JCB tuto cestu již prošla: nekompromisní orientace na zákazníka a široký výběr výrobků  
udělal britskou společnost velkým evropským výrobcem  
stavebních, zemědělských a průmyslových strojů.

Díky vysokým investicím, nejen do výzkumu a vývoje,  
ale také i do celé výroby, patří JCB  
k nejmodernějším technologiím v Evropě.

Inovace díky průzkumu a rozvoje práce, intenzivnímu testování a trvalému  
kontrolování kvality zaručujeme výkonnost, spolehlivost a dlouhou životnost  
produktů od JCB po celém světě.

Přes mezinárodní prodejní a servisní síť, více než 650 obchodníků  
a prodejců, vyváží JCB všechny své produkty do všech kontinentů.

Tato cesta se vyplatí. Přesvědčete se sami!



# AGROTRAC

**Roudnice nad Labem**

**+420 602 424 000, +420 416 814 018**

[www.agrotrac.cz](http://www.agrotrac.cz)